

QVOT A PUE	UAEVAPWT OOU	OOUOUQVWP	UVY
F	FE€	I FI EI ASOUAPWZQOAAA	G
G	Fe €	OOUSSOOP AT UOSSAPU/BAUP EYHE OV	G
H	FFH	UOUOOU EI YFE P OYU OEUU	I
I	HFI	OEUVU PAUFEAG EI YFI E YFI E	F
I	HIG	VUOP UAVUFI FG OOU AU AK AI EJ OAVU	F
I	HII	UOEU EI EAFGSXOAI EJ OAVU	F
I	Fe d Eeh	UOU P OY E FI EI YFE EU	H
I	Fe d G EEF	SSY UP UE USOV EI I QH DE I EUEI EU	I
J	FE d I FEEF	PWW P OY OSO EFGI FI EI EUU	F
FE	FE d I GEEF	V OEU OSO E EEOO A EEE EUI EI SOA	G
FF	FE I I JEEF	SSY UP UE O V EI I QH DE I F E FI EUAA	I
FG	GEFFI	OOUSSOOP AUSOAP OEU OUA	H
FH	GEH d	OOUSSOOP OY OOP ET ASU OUBAUP VAOV	F
FI	GEH H	OOUSSOOP UB EY OOP PZAKUSVAD O	F
FI	GE I GE	UUVU OUSVE EI EI YFE AFGI Q ( D	F
FI	GE FI J	UOU EUSV OEU EI I QH DE E P OY EUU	I
FI	GE J I	OXU OOP EU OFI OEU P O	F
FI	GF I J E O	OVUS OY AEU Y EY UVU EI SY EY UOAK	F
FJ	GE I I	OOUSSOOP UB EY OOP EU AU UP AU OEU P UY	F
GE	d I I	OOUSSOOP OY OOP P O W AUP O A U AU	F
GF	H I J	OOUSSOOP W P A E Y FE I A	F
GG	FGGEU	UP SE V OEU OY AE FE EY UVU FI E OEU OEU	F
GH	GE I F	OSZ OY EUT UUP OP VAO EU SY OSA	E FH
G	GE I E	OSZ OY EUT UUP OP VAO EU SY T OUA OAA	E FH
d	HFI EY O	Y UUAU UAU FE O EU VU PA	F

UAEVAPWT OOU	OOUQVWP
GF I d E O F D	QVOT A H O S S V L A Q V T A J K G F F I J E O F D

ZUP O	UOXE	OOUOUQVWP	OAE O	OP O O O O Y	OP O O S O O A O O U	J P E E F H	Z O	P Y W	F H J
-------	------	-----------	-------	--------------	----------------------	-------------	-----	-------	-------

**PUVOK**

FE VP O AEU UOT OSY A O P A O A T W S V O S O A U S U U U  
 GE U OEU V U A S O V O O A P O U T A Y Q P A E U A U A E O A U P O S S A O O A U O U S O E O O A Y Q P A U U U O S C E V O O  
 U O E V A O O U O P C E V O P U A P A T U U A O U T

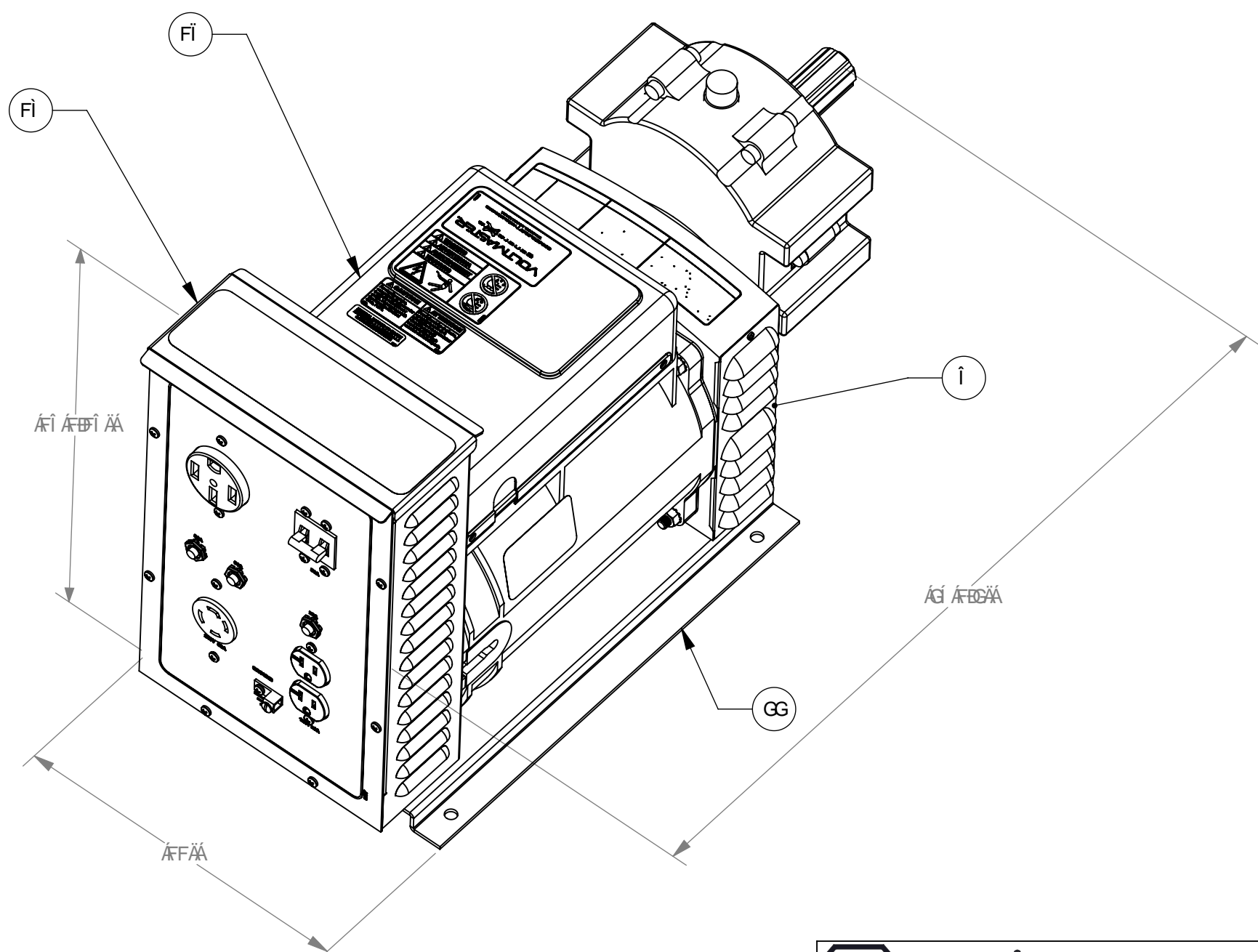

**WANCO** III EAVO P Y U P A V E T O X O O F O A E E H A H E G E I E A Y Y Y E P O U E U T

VQŠOK **K DHC 20 \$ L L Z / 18 D Z \$ Z ( \$ J Z 7 2 5 Z B L**

UZO	OUCY O O P UK	UOXK
O	<b>8%+8* 17</b>	9

OUCY P A O Y K Z O A OUCY P A O C V O A E E F H  
 VP O A OUCY P O A U U U O U V Y A O Y O P O U P O O P O A P C S S A U V A O A U O U O E O A V U O W O A U U A O O S U O O A Y Q P U W W A U Q V O P A U U O P V E  
 U O O S O A F K U P O O V A E A

QVOT A PUE	ÜÄJNÄWT ÖÖÜ	ÖÖÜÖÜÖVWV	ÜVY
F	H I I	ÜÖÖÜFİ ΕΑFGSΧΟΑΙ ΕΙΟΑΦ ΕΛΟΡ	F
G	ΓΕ J I I	ÖXÜÖÖP ΕΙΛÜÖFİ ΕΕU P Ö	F
H	H G	ΕΕ ΑÜÖÖSÖNÄ ÜGÖGÄ	F
I	ΓΕ I ΓΕ	ÜUVUÜÄÜSVÉ Fİ ΕΙ ΕΥΕΑΕΑΓ Q { D	F

**ΡUVÖÜK**

FÉ ÖÖSSUUPÄWT ÖÖÜÄJÄPÄPÖÄPÖÖNÄEÜÖÄÜÜÄÜÖÖÖPÖÖÄJPSYÉ  
 VPÖÜÖP WÖÜÜÄÜPUVÄÜÜÜÜÜPÖÄY QPÄT ÜÜÄVÖT ÄWT ÖÖÜÜ

**ÄJÜÖT ÖSYÄ PUVÜWÖNVVÜK**

FÉ ÜÖT UXÖÄÖP ÖÜÖE/UÜÄÜÖE/ÖÄÜXÖÜ

ΓΕ ÜÖT UXÖÄPÖÄGÜÖÖÄÜXÖÜÜÄJÄPÄPÖÄPÖÖÖÄÜÖSÖN

HÉ ÜÖT UXÖÄΕΕ ΑÜÖÖSÖNÄEÖÄPÖÄYUWÜÄ Fİ ÄÜÖSVÜEÜÖSÄÄ  
 Y ÄPÖÜÜÄEÖÄWÜÄPCEÄPUSÖÄPÖÄΕΕ ΑÜÖÖSÖNÄJÄPÄ

IÉ ÜÖT UXÖÄPÖÄÜUVUÜÄÜSV

IÉ ÜÖT UXÖÄPÖÄÜXÖÜ

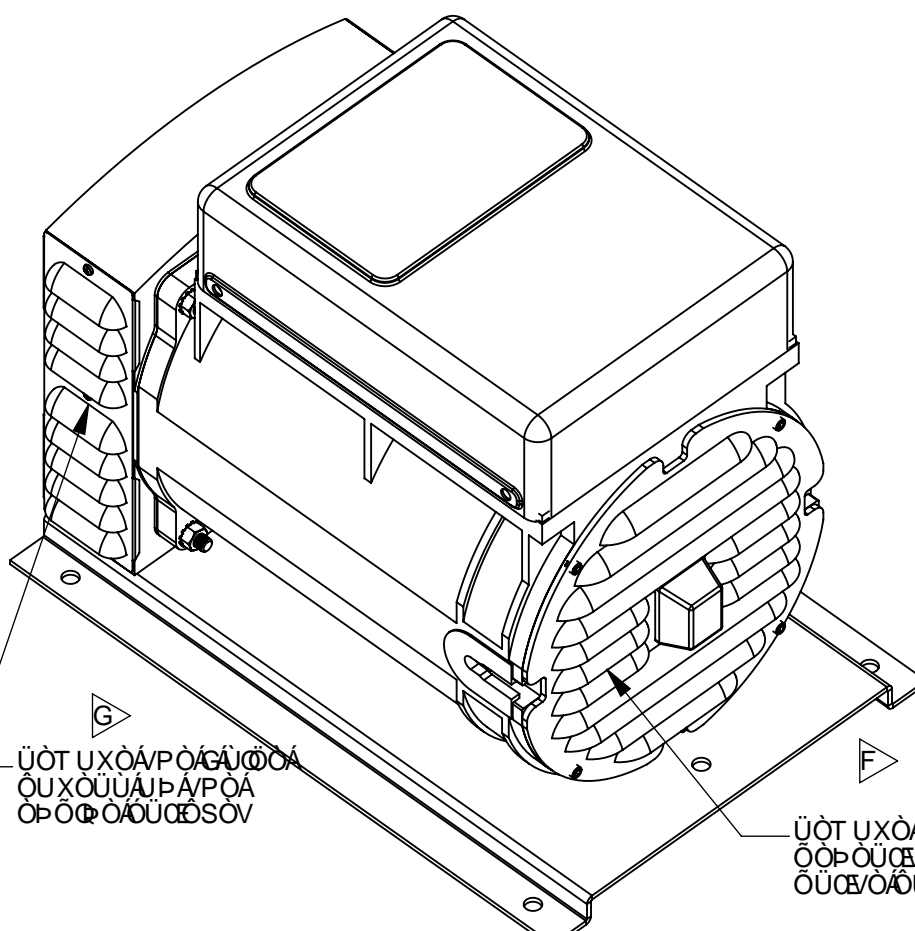

ÜÖT UXÖÄPÖÄGÜÖÖÄ  
 ÖÜXÖÜÜÄJÄPÄPÖÄ  
 ÖPÖÖÖÄÜÖSÖN

ÜÖT UXÖÄ  
 ÖÖPÖÜÖE/UÜÄ  
 ÖÜÖE/ÖÄÜXÖÜ

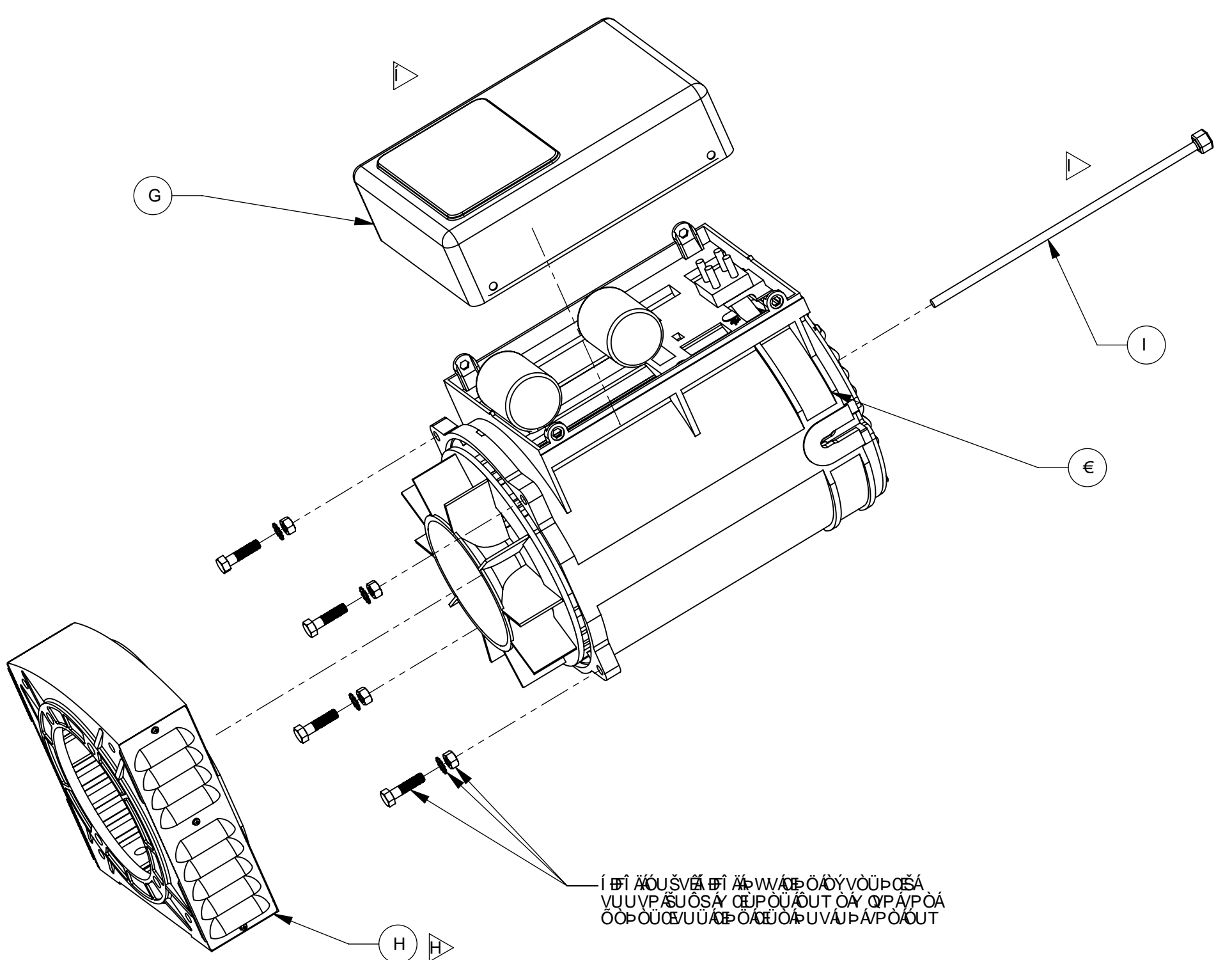

I Fİ ÄÜÖSVÉÄ Fİ ÄP WÄE ÖÄYVÖÜPCEÄ  
 VUUVÄSÜÖSÄ ÄPÖÜÄÜT ÖÄY PÄPÖÄ  
 ÖÖPÖÜÖE/UÜÄEÖÄEÜÖÄPUVÄJÄPÖÄÜT

**GH5 ; 9 %**  
**F9ACJ-B ; H<9 ; 9B9F5HCF**  
**7CJ9FG'5B8 : 5B'6F57?9H**

**WANCO** İİİ ΕΛÖPBYÜUPÄVÉÖÜXÖÖÖÜÄ ΕΕΕÄ  
 HÉ G İİ ΕΕÄY Y Y BY ÖP ÖÜÖÜT

VQŠÖK **K DHC 2) \$ 2.2 2/8Dž \$ž (\$ž 7 ž 5 ž 2.**

UZO OUCY QOÄUK **8%/+8\* 17** ÜOXK **9**

ÖUCY PÄYKZÖÄÜUCY PÄÖE/ÖÄEİEFH  
 VPÄÜÜCY PÖÄÄÜÜÜÜÜYÄY ÖP ÖÜÖP ÖÄPCESSÄUVÄÖÄ  
 ÖÜÖÖÖÖVÜÖWÖÖÄÜÜÖÖSÜÖÖÄY QPÜWÄY ÜQVÖPÄÜPÜÖPVE  
 ÜÖÖSÖÄFK  
 ÜPÖÖVÄGÄ Ä

QVOT A PUE	ÚCEVÁWT ÓÓÚ	ÓÓÚÓÚΩVΩP	ÚVÝ
F	FFH	ÚÓÚÓÚÉHÉÍYFÉPÓYÚÓÉZÚ	I
G	GEFG	YÚPÚÁÓSVÁHÍYHÉYÉÍGÁF	G
H	HG	ΩPÁÓÚÓΣÓVÁÚG	F
I	HHG	VÚΩPÁUVUFÍHFGÓÚÁÚÁKÁÍEJÓÁΩÉ	F
í	Híí	ÚCEZÚÉÍEÁFGSXOZÁÍEJÓÁFÉÁÓP	F
î	Feé GHeef	ŠSYÚPÚÉÚSΩVÉHÍÍFÉHÉÍEJÉJÍZÚ	I

CEÚÓT ÓŠY P ÚVÜWÖVΩPÚ  
 FE> CEÚŠYŠUÖVQVÁ/PÜÖÖÁŠUÖSÖUÁÍ GÁVUÁÖÖPÁVÖT ÁFÁEÖÁT UWVÁVÖT Á ÁVUÁVÖT ÁHÁ  
 WUÖÖÁVÖT ÚÁFÁEÖÁ  
 GE> ÚUÚVΩPÁ/PÓÁÖPÖÜCEVUÚÁUÁVΩÁKÖUVÖÖSÁEÖÁ UWVÁ/PÓÁÖPÁÖÜÖSÖVÁÖÖSÁUPÁ  
 VUÁ/PÓÁÖPÖÜCEVUÁWUÖÖÁ/PÓÁEÍ ÁÓUSVUEWUÖÖÁÖYVÖÜPÖSÁUUVPÁŠUÖSÁ  
 YCEPÖÜÁ PÖPÁ ÖÜÖÁVÖT UXÖÖÁPÁVÖÖÁF

PUVÖÜK  
 FE ÓCEŠŠUUPÁWT ÓÓÚÁPÁ/PÖÁPÖÖNÁCEJÓÁUÚÁJÖZÖPÖÖÁPŠYÉ  
 VPÖÜÖPWT ÓÓÚÁÖPÁUVÁÖUÚÖUUUPÖÁ QPÁ ÚUÁVÖT ÁWT ÓÓÚ

Í HÍ ÁÓUSVÉÁ HÍ ÁPWAÖPÖÖYVÖÜPÖSÁ  
 VUUVPÁŠUÖSÁ CE PÖÜÁUT ÖÁ QPÁ/PÖÁ  
 ÖPÖÜCEVUÁEÖÁEJÓÁUVÁPÁ/PÖÁUT

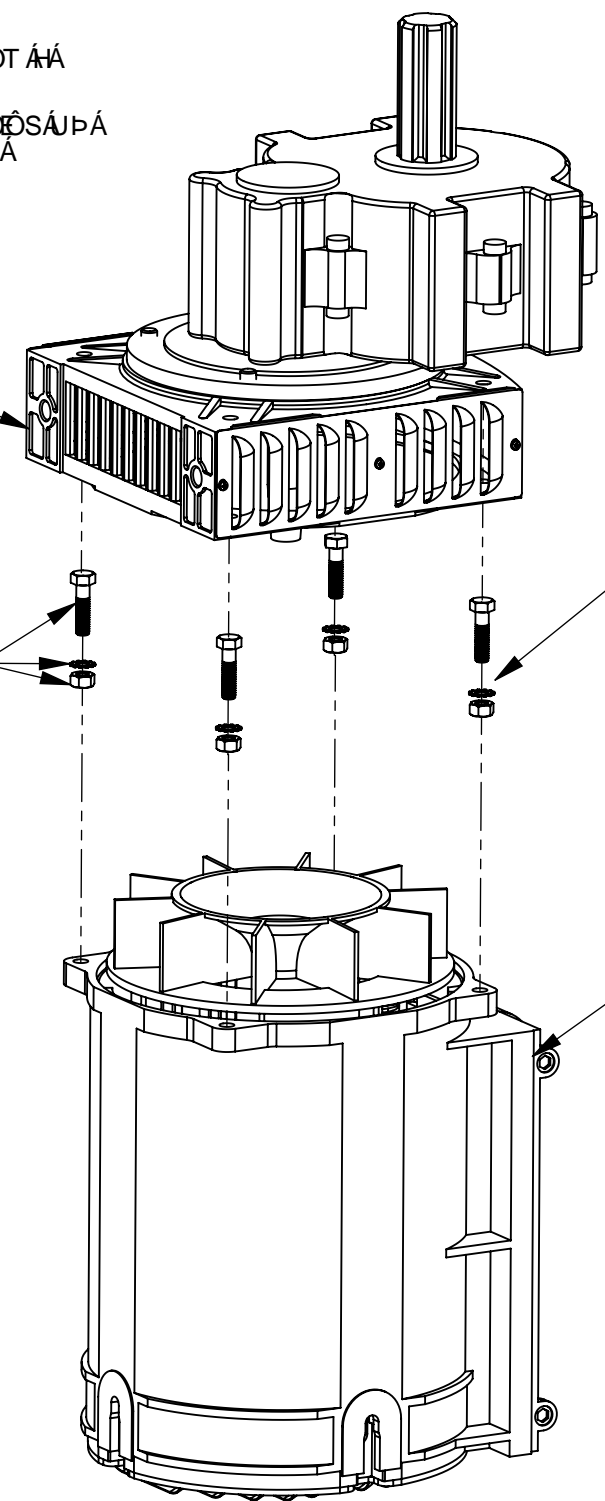
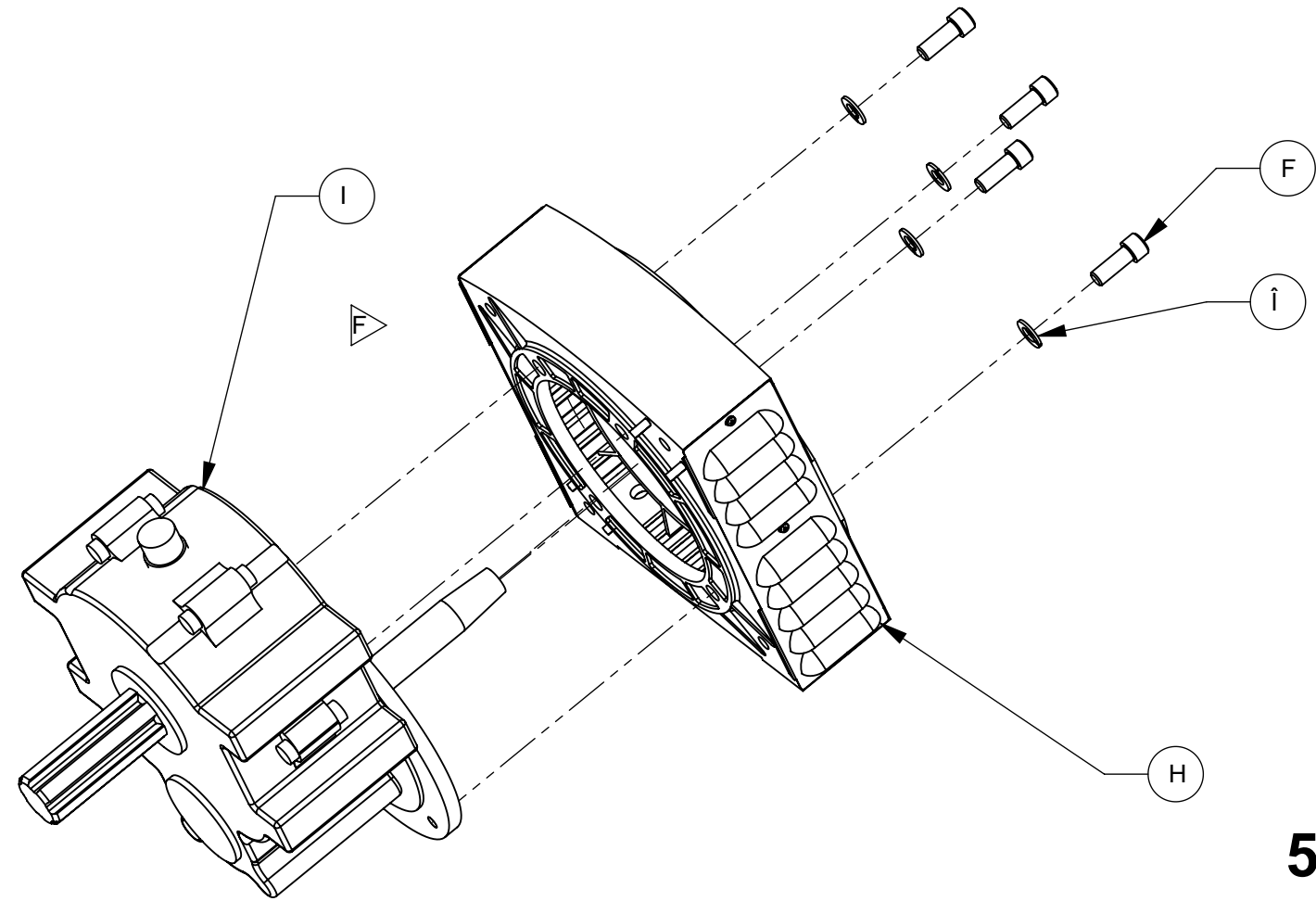

G GY  
 ÖUVÖSÁ/PÖÁ CE PÖÜÁ  
 UPŠYÁPÁ/PÖÁUÚÁÖÖVÁ  
 ÚÜÖPÖVÁ/PÖÁÖÜÖY ÁÚUT Á  
 ÚÖÖPÖÖÁ/PÖÁÖPÖÜCEVUÁ  
 ÖUPVUUSÁÖÜÖSÖV

**GH5 ; 9' &**  
**ACI BH-B ; 'H<9 'HF 5 BGA =GG=CB**

**GH5 ; 9" :**  
**5 HH5 7 < =B ; 'H<9 'HF 5 BGA =GG=CB : 5 B'6 F 5 7 ? 9 H**

**WANCO** ííí εÁÖPBYÜUPÁVÉÖUXÖÖPÖÜÁ εεεHÁ  
HÉHÉÍEÉAY YBYÖPÖÜÖUT

VQŠÖK **K DHC 2) \$ 2.2 2/8Dž \$ž( \$žj 7 ž 5 žž**

UZO OUCY QOAPUK **8/8+8\* 17** UOXK 9

ÖUCY PÁYKZÖÖUCY PÁÖÖVÖHÉHÉFH  
 VPÖÜÖY PÖÖÁUÚUUCUUYVÁÖY ÖPÖÜÖÖÖPÖÖPÖÖSÖUVÁÖÖÁ  
 ÖUÖÖÖÖVÜÖWÖÖUÚÖÖÖSÖÖÖY QPWWÁ ÚÖVÖPÖÜPÖÖVÉ  
gsgöxöö UÖÖSÖÁFK  
 UPÖÖVÁHÁ









ΠΥΛΩΔ

Y QI OAEI UOT OS OI AEF I I A E O AEF I I A  
CEI O AUEI V A Z A QI O A E I UOT OS Y AEF I I H

CEI UOT OS Y AEF I I H

CEI UOT OS Y AEF I I H  
OEN O P A P O A Q I O A E I U T A P O A  
O U P V U S A O U Y A U A P O A O U T O C S A  
O S U O S A P A P O A O C K O Y A P A P O A U U A  
U Z A P O A O P O U C E U U

ΠΥΛΩΔ  
V P O A O U T O C S A O S U O S A P O A E S A Q I O A  
A Z U U T A P O A O P O U C E U U A Q I O A S Q V O O A  
Y Q P A P O A O P O U C E U U

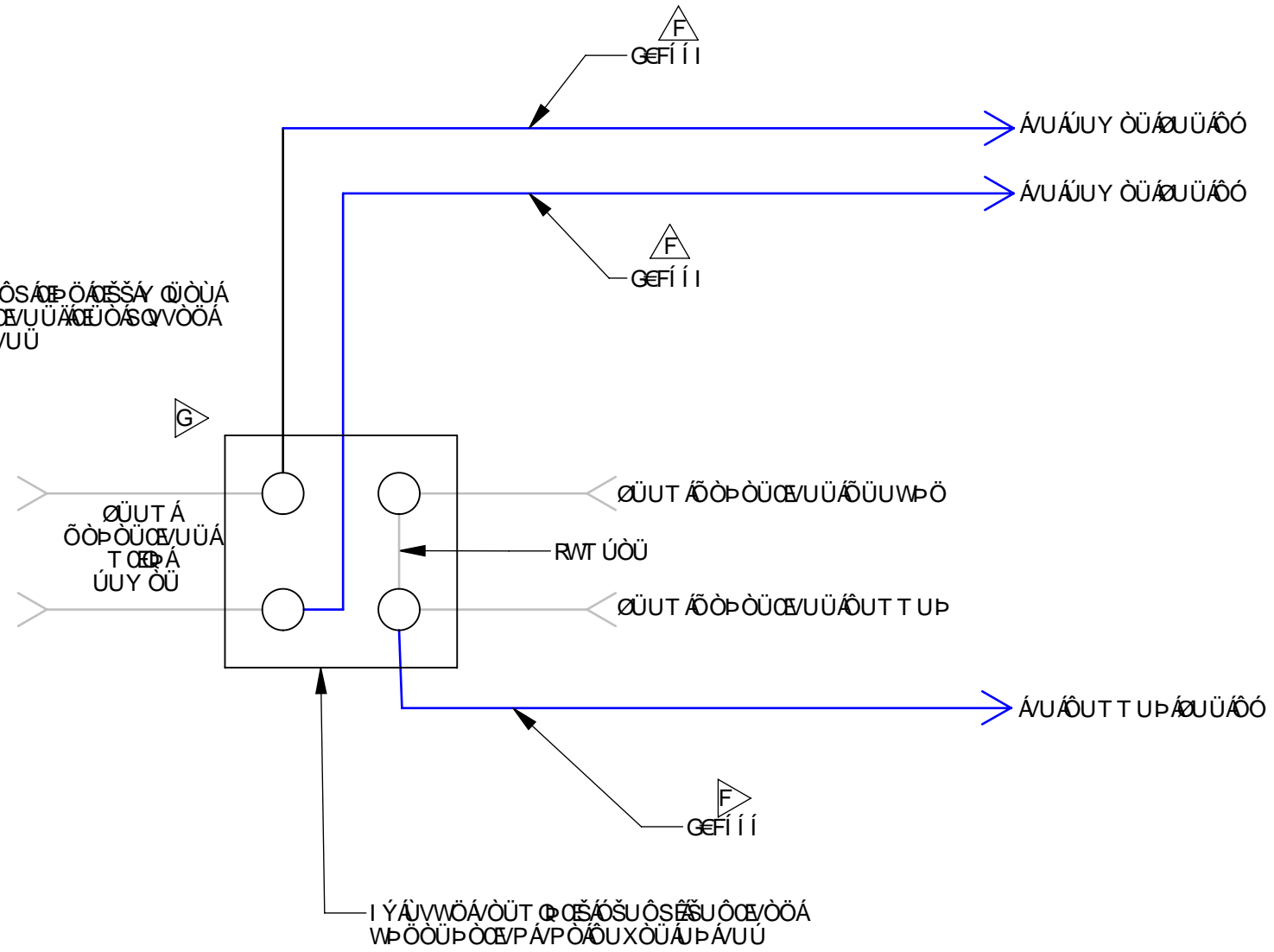

**K F B; 8 5; F 5 A**

<b>WANCO</b> <small>ίίί έά ό π ύ ύ π ά ν έ τ έ χ ο ο έ φ ο ά έ έ έ ά H E E G E I E E A Y Y Y E P O U E O U T</small>		
VQŠOK		
<b>K DHC 2) \$ 2. 2 / 8 D 2 \$ 2 ( \$ 2 7 2 5 2 2</b>		
UZO 0	OUCY Q O P UK <b>8/8+8* 17</b>	UOXK 9
OUCY P A O Y K Z O A O U C E Y P A O C E O A I E E E F H		
V P Q I O U C Y P O A U U U C O U Y A Z A Y Q P O U P O A P O A P C S S A U V A O A O U O P O A O U U O P W O O A U U A O Q S U U O O A Q P U W A U Q V O P A O U P O U P V E		U O C S O A F K U P O O V A A A