

Installation Instructions

50 Amp Wireless Module

for use with Amplify™ Power Management System

Not for
Reproduction



Save These Instructions

Important Safety Instructions

SAVE THESE INSTRUCTIONS - This manual contains important instructions that must be followed during installation and maintenance of the generator and batteries.

Safety Symbols and Meanings



Electrical Shock



Read Manual

⚠ The safety alert symbol indicates a potential personal injury hazard. A signal word (DANGER, WARNING, or CAUTION) is used with the alert symbol to designate a degree or level of hazard seriousness. A safety symbol may be used to represent the type of hazard. The signal word NOTICE is used to address practices not related to personal injury.

⚠ DANGER indicates a hazard which, if not avoided, will result in death or serious injury.

⚠ WARNING indicates a hazard which, if not avoided, could result in death or serious injury.

⚠ CAUTION indicates a hazard which, if not avoided, could result in minor or moderate injury.

NOTICE Addresses practices not related to personal injury

The manufacturer cannot anticipate every circumstance that might involve a hazard. The warnings in this manual, and the tags and decals affixed to the unit are, therefore, not all-inclusive. If you use a procedure, work method or operating technique that the manufacturer does not specifically recommend, you must satisfy yourself that it is safe for you and others. You must also make sure that the procedure, work method or operating technique that you choose does not render the generator system unsafe.

⚠ **WARNING** This product contains lead and lead compounds, known to the state of California to cause birth defects or other reproductive harm. Wash your hands after handling this product. Cancer and Reproductive Harm - www.P65Warnings.ca.gov

⚠ **WARNING** Shock Hazard. Installing low and high voltage wire in same conduit could result in death, serious injury and/or property damage.

- Do not run low and high voltage wire in the same conduit unless the insulation rating on ALL wiring is rated for 600V. See NEC for more information.

⚠ **WARNING** Equipment contains high voltage that could cause electrocution resulting in death or serious injury.



- Despite the safe design of the system, operating this equipment imprudently, neglecting its maintenance or being careless could result in death or serious injury.

⚠ **WARNING** Failure to properly ground equipment could cause electrocution resulting in death or serious injury.



- Do not touch bare wires.
- Do not use equipment with worn, frayed, bare or otherwise damaged wiring.
- Do not handle electrical cords while standing in water, while barefoot, or while hands or feet are wet.
- If you must work around a unit while it is operating, stand on an insulated dry surface to reduce shock hazard.
- Do not allow unqualified persons or children to operate or service equipment.
- In case of an accident caused by electrical shock, immediately shut down all sources of electrical power and contact local authorities. Avoid direct contact with the victim.

NOTICE Improper treatment of equipment could damage it and shorten its life.

- Use equipment only for intended uses.
- If you have questions about intended use, ask dealer or contact Briggs & Stratton.
- Do not expose equipment to excessive moisture, dust, dirt, or corrosive vapors.
- Remain alert at all times while working on this equipment. Never work on the equipment when you are physically or mentally fatigued.
- If connected devices overheat, turn them off and turn off their circuit breaker/fuse.

NOTICE FCC Part 15 Information to User

Pursuant to part 15.21 of the FCC Rules, you are cautioned that changes or modifications not expressly approved by Briggs and Stratton could void your authority to operate the device.

This device complies with part 15 of the FCC Rules. Operation is subject to the following two conditions: (1) This device may not cause harmful interference, and (2) this device must accept any interference received, including interference that may cause undesired operation.

This equipment has been tested and found to comply with the limits for a Class B digital device, pursuant to part 15 of the FCC Rules. These limits are designed to provide reasonable protection against harmful interference in a residential installation. This equipment generates, uses and can radiate radio frequency energy and, if not installed and used in accordance with the instructions, may cause harmful interference to radio communications. However, there is no guarantee that interference will not occur in a particular installation. If this equipment does cause harmful interference to radio or television reception, which can be determined by turning the equipment off and on, the user is encouraged to try to correct the interference by one or more of the following measures:

- Reorient or relocate the receiving antenna.
- Increase the separation between the equipment and receiver.
- Connect the equipment into an outlet on a circuit different from that to which the receiver is connected.
- Consult the dealer or an experienced radio/TV technician for help.

NOTICE IC Information to User

This device complies with Industry Canada’s licence-exempt RSSs. Operation is subject to the following two conditions:

- (1) This device may not cause interference; and
- (2) This device must accept any interference, including interference that may cause undesired operation of the device.

Equipment Description

This 50 Amp wireless module is designed to manage appliance loads connected to it based on a user-defined priority setting. This device will only work in conjunction with an Amplify™ Wireless Gateway. This device controls 120V or 240V, single or double pole, AC loads up to 50 amperes. The 50 Amp relay state is normally open. The wireless module is housed in a NEMA 4 enclosure suitable for indoor and outdoor installations and is hardwired in series to the managed device(s) using standard workmanship techniques and in compliance with applicable codes.

Every effort has been made to make sure that the information in these instructions is both accurate and current. However, the manufacturer reserves the right to change, alter or otherwise improve these instructions or the system at any time without prior notice. If you need more information about the wireless module, call 800-743-4115, between 8:00 AM and 5:00 PM CT.

Where to Find Us

You never have to look far to find support and service for your generator. Consult your Yellow Pages. There are many authorized service dealers worldwide that provide quality service. You can also contact Technical Service by phone at **800-732-2989** between 8:00 AM and 5:00 PM central time or click on Dealer Locator at www.briggsandstratton.com, which provides a list of authorized dealers.

Product Specifications

Rated Maximum Load Current*	50 Amps
(at 25°C/77°F)	
Rated AC Voltage	240 Volts
HP Rating	2
Poles	2
Frequency	60 Hz
Normal Operating Range	-20°F (-28.8°C) to 104°F (40°C)
Weight	4.4 lbs. (2 kg)

* This device is listed with UL (Underwriters Laboratories).

Please fill out the information below and keep your receipt to assist in unit identification for future purchase issues.

Model Number _____

Revision _____

Serial Number _____

Date Purchased _____

Delivery Inspection

After opening the carton, carefully inspect the wireless module enclosure for any damage that may have occurred during shipment. Missing or damaged parts are not warranted.

Shipment contents:

- 50 Amp wireless module
- Installation instructions

To be supplied by installer:

- Connecting wire and conduit
- Various specialty tools/equipment

Installation

Only current licensed electrical professionals should attempt system installations. Installations must strictly comply with all applicable codes, industry standards and regulations. The equipment warranty is VOID unless the system is installed by licensed electrical professionals.

Your equipment is supplied with these “Installation Instructions”, which describes a typical system installation.

Mounting Guidelines

The wireless module components are contained in a NEMA Type 4 enclosure suitable for indoor/outdoor use. Guidelines for mounting the enclosure include:

- Install enclosure on a firm, sturdy supporting structure.
- The enclosure must be installed with minimum NEMA 4 hardware for conduit connections and must be accessible for service.
- NEVER install the device where any corrosive substance might drip onto the enclosure.
- Protect the device at all times against excessive moisture, dust, dirt, lint, construction grit and corrosive vapors.
- Install an enclosure to maximize wireless performance. Avoid mounting the enclosure inside confined metal spaces. When possible, mount enclosure in an open area.

Typical wireless module installations are depicted below. **The wireless module can be installed wherever it is convenient, either an indoor or outdoor location.** The wireless module must be accessible for service. Discuss layout suggestions/ changes with the owner before beginning the system installation process.

An example of one 120VAC loads controlled by a 50 Amp wireless module. The wireless module is located near the loads.

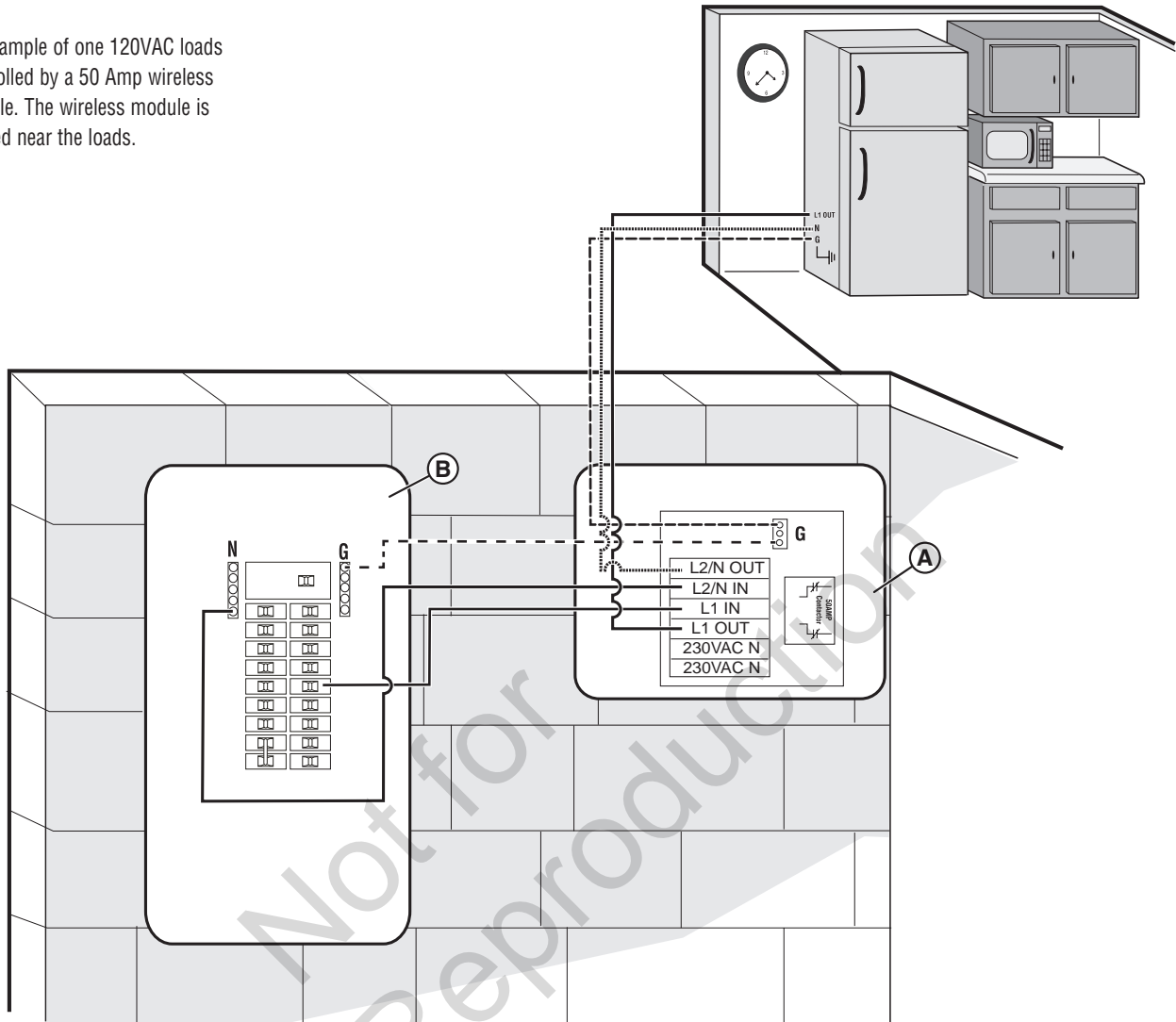

- A • 50 Amp Wireless Module
- B • Distribution Panel

An example of one 240V load controlled by a 50 Amp wireless module. The wireless module is located near the loads.

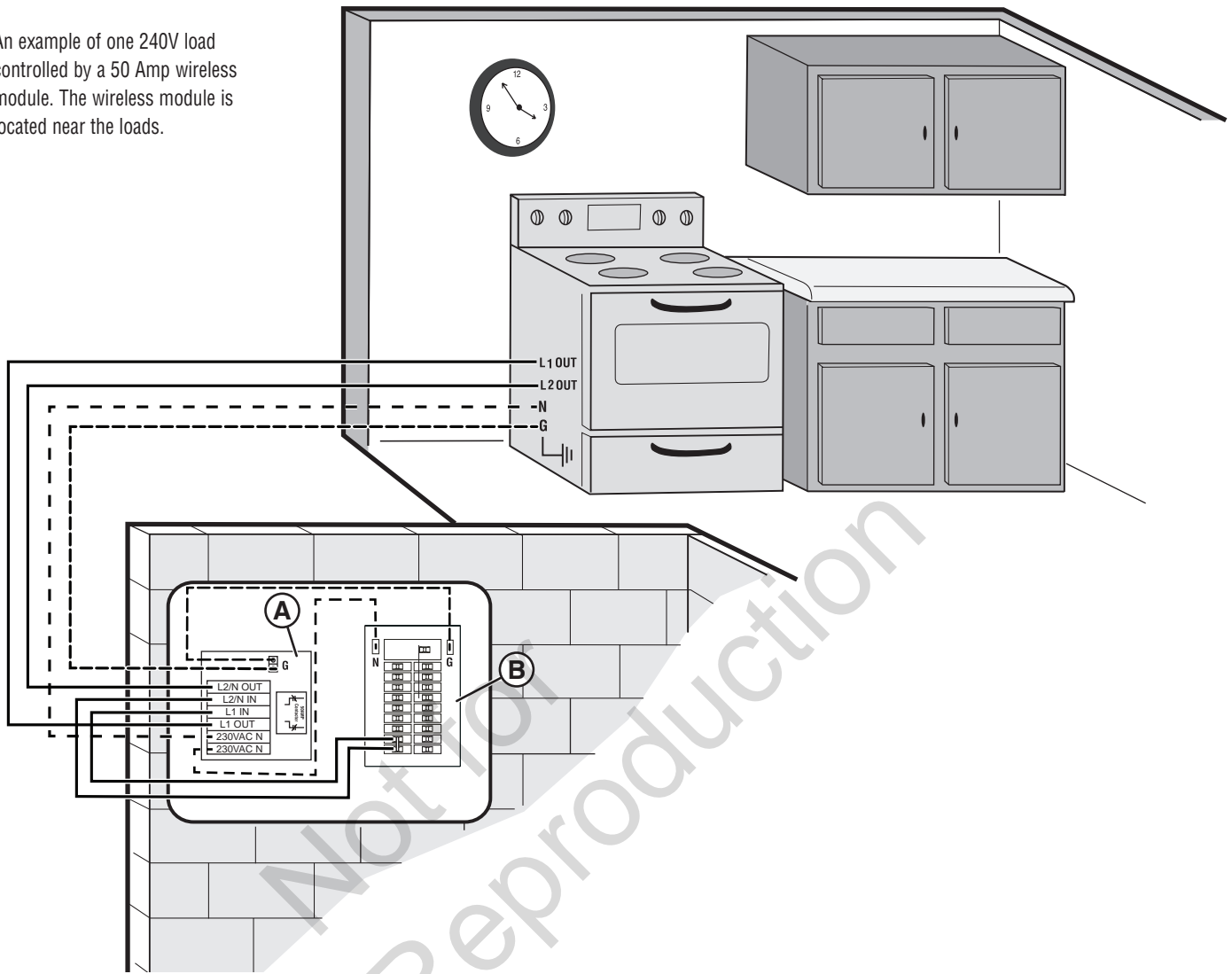

- A • 50 Amp Wireless Module
- B • Distribution Panel

Power Wiring Interconnections

NOTICE Improper installation can cause damage to the circuit boards and shorten their life. Installing circuit boards in live circuits will damage the board and is not covered by warranty. ALWAYS disconnect ALL sources of power prior to servicing.

- Remove all power prior to installing this equipment. Failure to do so could cause internal damage to the board when making electrical connections.
- Turn generator to OFF position.
- Turn off utility power to the standby generator and transfer switch.

All wiring must be the proper size, properly supported and protected by conduit. All wiring should be done specifications printed on the terminal blocks and neutral/ground connector.

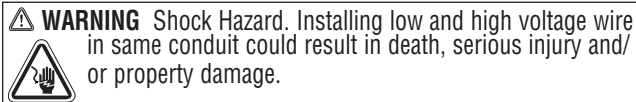

Complete the following connections between the wireless module, the managed device, and main distribution panel. Use installer-supplied 600VAC or greater wire that complies with the latest version of the National Electric Code. Apply the necessary correction factors and wire size calculations.

1. Set generator's circuit breaker to OFF (open) position.
2. Set generator's system switch to OFF position.
3. Remove 15 Amp fuse from the generator.
4. Turn off utility power to the standby generator and transfer switch.
5. Use installer supplied 600VAC or greater copper wire of the appropriate gauge for the managed appliances/loads to complete the following steps.

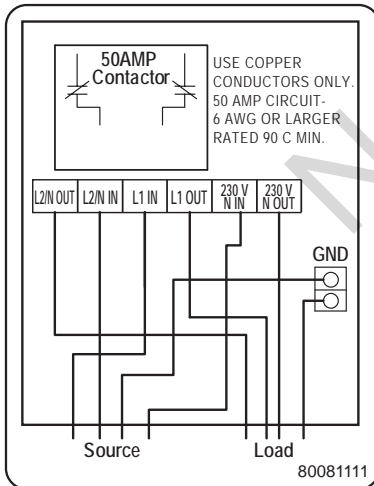

6. For a 240VAC appliance/load, locate the line conductors between the main distribution panel and the managed appliance/load. Terminate the line conductors in the wireless module to "L1 IN" (A) and "L2/N IN" (B) terminals.

NOTICE: If an 120VAC appliance is connected to the 50 Amp wireless module, the "L1 IN" and "L2/N IN" terminals must be used. Multiple connected loads will be managed at the same time.

7. Find the neutral conductor between the main distribution panel and the managed appliance/load. Terminate the neutral conductor in the wireless module "230VAC N" terminal (C).
8. Connect the ground conductor from the main distribution panel to the wireless module "GND" terminal (D).
9. Locate the load conductors from the managed appliance/load and terminate the load conductors in the wireless module to "L1 OUT" (E) and "L2/N OUT" terminals (F).

10. Locate the neutral conductor from the managed appliance/load and terminate the neutral conductor in the wireless module to the "230VAC N" terminal (C).
11. Connect the wireless module "GND" terminal (D) to the ground terminal of the managed appliances/loads.
12. Torque wireless module wire connections as follows:
GND terminals:
14 AWG to 8 AWG - 30-40 in/lb
6 AWG to 4 AWG - 35-45 in/lb
Other terminals - 32-38 in/lb
13. Install clear insulator and tighten screws to 'head contact' plus 1/4 turn.
14. Apply power to the module.
15. Using the button (G), pair the modules to the wireless gateway. See the *Wireless Gateway instruction Sheet* for this procedure.
16. Install cover and tighten screws to compress gasket material between cover and housing.

Status LEDs

- H.** Power LED
On: Module is powered
- J.** Relay LED
On: Contact closed
Off: Contact open
- K.** Fault LED
On: Contact stuck
Off: No fault
- L.** Network LED
On: Connected to Gateway
Off: NOT Connected to Gateway

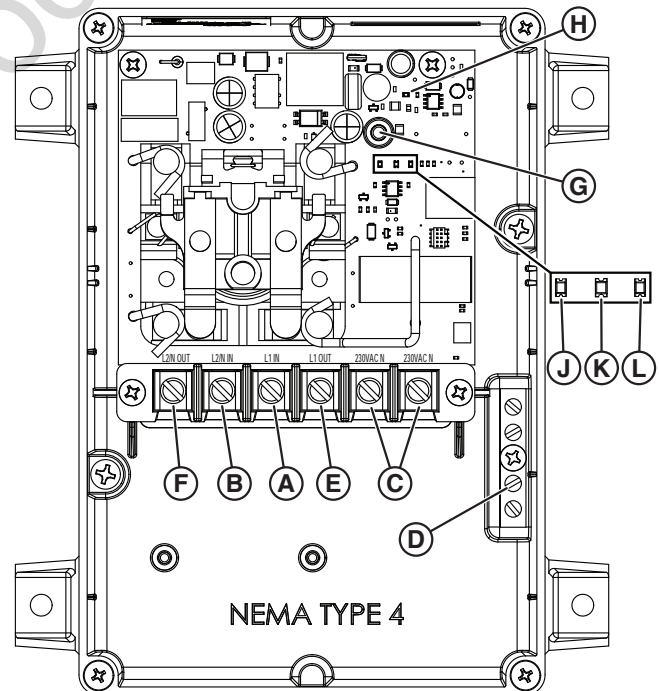

There are no user-serviceable parts in this wireless module. This completes the wireless module installation.

This page was intentionally left blank.

Not for
Reproduction

This page was intentionally left blank.

Not for
Reproduction

Instrucciones de instalación

Módulo inalámbrico de 50 A

para usarse con el sistema de gestión de energía Amplify™

Not for
Reproduction



Conserve estas instrucciones

Instrucciones de seguridad importantes

CONSERVE ESTAS INSTRUCCIONES: Este manual contiene instrucciones importantes que se deben seguir durante la instalación y el mantenimiento del generador y las baterías.

Símbolos de seguridad y significados



Descarga eléctrica



Lea el manual

⚠ El símbolo de alerta de seguridad indica un posible riesgo para su integridad física. Se usa una palabra de señalización (PELIGRO, ADVERTENCIA o PRECAUCIÓN) junto con el símbolo de alerta para designar un grado o un nivel de gravedad de riesgo. Se puede utilizar un símbolo de seguridad para representar el tipo de peligro. La palabra de señalización AVISO se usa para designar prácticas no relacionadas con lesiones corporales.

⚠ PELIGRO indica un riesgo que, si no se evita, ocasionará la muerte o lesiones graves.

⚠ ADVERTENCIA indica un riesgo que, si no se evita, podría ocasionar la muerte o lesiones graves.

⚠ PRECAUCIÓN indica un riesgo que, si no se evita, podría ocasionar lesiones menores o moderadas.

AVISO hace referencia a una práctica no relacionada con una lesión física.

El fabricante no puede anticipar cada circunstancia que involucre potencialmente un peligro. Por lo tanto, las advertencias incluidas en este manual, así como también las etiquetas y las calcomanías fijadas en la unidad, no son exhaustivas. Si emplea un procedimiento, un método de trabajo o una técnica de operación que el fabricante no recomienda específicamente, debe cerciorarse de que sea seguro para usted y el resto del personal. También debe asegurarse de que el procedimiento, el método de trabajo o la técnica de operación que elija no pongan en riesgo la seguridad del sistema de generador.

⚠ **ADVERTENCIA** Este producto puede exponerlo a sustancias químicas entre las que se incluyen aceite de motor, reconocidas por el Estado de California como causantes de cáncer; y monóxido de carbono, reconocido por el Estado de California como causante de defectos de nacimiento u otros problemas reproductivos. Para obtener más información, visite www.P65Warnings.ca.gov.

⚠ **ADVERTENCIA** Peligro de descarga eléctrica. Instalar cables de bajo y alto voltaje en el mismo conducto podría provocar la muerte, lesiones graves o daños a la propiedad.

• No pase cables de bajo y alto voltaje en el mismo conducto, a menos que el aislamiento de TODO el cableado esté clasificado para 600 V. Consulte el NEC para obtener más información.

⚠ **ADVERTENCIA** El equipo contiene alto voltaje que podría causar electrocución y, como consecuencia, lesiones graves o la muerte.

• A pesar de la seguridad del diseño del sistema, si éste se utiliza con imprudencia, ignorando su mantenimiento o sin las debidas precauciones, se podrían provocar lesiones graves o incluso la muerte.

⚠ **ADVERTENCIA** No conectar correctamente el equipo podría causar electrocución, lo que provocará la muerte o lesiones graves.



- No toque cables pelados.
- No use equipos con cables desgastados, deshilachados, pelados o de otro modo dañados.
- No manipule los cables eléctricos mientras esté parado sobre agua, descalzo o si sus manos o pies están mojados.
- Si debe trabajar cerca de una unidad mientras está funcionando, párese en una superficie seca y aislada para reducir el peligro de descarga.
- No permita que personas no calificadas o niños operen o realicen mantenimiento al equipo.
- En caso de un accidente por descarga eléctrica, corte inmediatamente todas las fuentes de energía eléctrica y comuníquese con las autoridades locales. Evite el contacto directo con la víctima.

AVISO Un tratamiento inadecuado del equipo podría estropearlo y acortar su vida útil.

- Utilice el equipo solo para sus usos previstos.
- Si tiene preguntas acerca del uso previsto, consulte con el distribuidor o comuníquese con Briggs & Stratton Power Products.
- No exponga el equipo a un ambiente con exceso de humedad, polvo, suciedad o vapores corrosivos.
- Permanezca alerta en todo momento mientras trabaja en el equipo. Nunca trabaje en los equipos cuando esté mental o físicamente fatigado.
- Si los dispositivos conectados se sobrecalientan, apáguelos y apague sus disyuntores de circuito o fusibles.

AVISO Información para el usuario sobre la sección 15 de la FCC

Según la sección 15.21 de las normas de la FCC, se le advierte que los cambios o las modificaciones realizadas que no cuentan con la aprobación expresa de Briggs and Stratton podrían anular su autoridad para operar el dispositivo.

Este dispositivo está en cumplimiento de la sección 15 de las normas de la FCC. La operación está sujeta a las siguientes dos condiciones: (1) Este dispositivo no causará interferencia dañina y (2) este dispositivo debe aceptar cualquier interferencia recibida, inclusive la interferencia que pueda causar un funcionamiento no deseado.

Este equipo fue probado y se confirmó que cumple con los límites para un dispositivo digital de clase B, en cumplimiento con la sección 15 de las normas de la FCC. Estos límites están diseñados para brindar protección razonable contra interferencias dañinas en una instalación residencial. Este equipo genera, usa y puede irradiar energía de radiofrecuencia, y si no se instala y usa conforme a las instrucciones, puede causar interferencia dañina a las comunicaciones de radio. Sin embargo, no hay garantía de que no habrá interferencias en una instalación en particular. Si este equipo causa interferencia dañina a recepciones de radio o televisión, que puede determinarse encendiendo y apagando el equipo, alentamos al usuario a intentar corregir la interferencia siguiendo una o más de las siguientes medidas:

—Vuelva a orientar o ubicar la antena de recepción.

—Aumente la separación entre el equipo y el receptor.

—Conecte el equipo en un tomacorriente de un circuito distinto al que se encuentra conectado el receptor.

—Consulte con el vendedor o con un técnico de radio/tv con experiencia para obtener ayuda.

AVISO Información para el usuario de la IC

Este dispositivo cumple con las RSS exentas de licencia de Industry Canada. La operación está sujeta a las siguientes dos condiciones:

- (1) Este dispositivo no puede provocar interferencia; y
- (2) este dispositivo debe aceptar cualquier interferencia recibida, inclusive la interferencia que pueda causar un funcionamiento no deseado.

Dónde puede encontrarnos

Nunca deberá buscar demasiado para encontrar asistencia y servicio para su generador. Consulte las Páginas Amarillas. Existen muchos distribuidores de servicio autorizados en todo el mundo, que ofrecen asistencia de calidad. También puede comunicarse con Servicio Técnico por teléfono al **800-732-2989** entre las 8:00 a. m. y las 5:00 p. m. hora del Centro, o bien, puede hacer clic en localizador de distribuidores en www.briggsandstratton.com, donde obtendrá una lista de distribuidores autorizados.

Descripción del equipo

El módulo inalámbrico de 50 A está diseñado para gestionar las cargas de aparatos conectados a él con base en una configuración de prioridades definida por el usuario. Este dispositivo solamente funcionará junto con una puerta de enlace inalámbrica Amplify™. Este dispositivo administra cargas de 120 V CA o 240 V CA, de uno o dos polos, de hasta 50 amperios. El estado del relé de 50 A es normalmente abierto. El módulo inalámbrico está alojado en un gabinete NEMA 4 adecuado para instalaciones en interiores y exteriores, y conectado en serie a los dispositivos administrados con técnicas de mano de obra estándares y en cumplimiento con los códigos correspondientes.

Se han realizado todos los esfuerzos para garantizar que la información incluida en estas instrucciones sea precisa y esté actualizada. Sin embargo, el fabricante se reserva el derecho de realizar cambios, alterar o mejorar estas instrucciones o el sistema en cualquier momento sin previo aviso. Si necesita más información acerca del módulo inalámbrico, llame al 800-743-4115, entre las 8:00 a. m. y las 5:00 p. m., hora del Centro.

Especificaciones del producto

Corriente nominal máxima de carga*

(a 25 °C/77 °F)	50 A
Voltaje de CA nominal.....	240 voltios
Clasificación de HP	2
Polos.....	2
Frecuencia.....	60 Hz
Rango operativo normal	-20 °F (-28.8 °C) a 104 °F (40 °C)
Peso 4.4 lb (2 kg)	

* Este dispositivo está en la lista con UL (Underwriters Laboratories).

Complete la información a continuación y guárdela con su recibo para ayudar con la identificación de la unidad para futuros asuntos de compras.

Número de modelo _____

Modificación _____

Número de serie _____

Fecha de compra _____

Inspección de entrega

Después de abrir la caja, con cuidado inspeccione el gabinete del módulo inalámbrico para detectar cualquier daño que pudiera haber ocurrido durante el envío. Las piezas dañadas o faltantes no tienen garantía.

Contenido del envío:

- Módulo inalámbrico de 50 A
- Instrucciones de instalación

El instalador debe proporcionar lo siguiente:

- Conducto y cable de conexión
- Diversas herramientas y equipos especializados

Instalación

La instalación del sistema de gestor de carga solo puede ser llevada a cabo por electricistas con licencia vigente. Las instalaciones deben cumplir estrictamente todos los reglamentos, estándares industriales y códigos pertinentes. La garantía del equipo se ANULARÁ salvo que electricistas profesionales con licencia instalen el sistema.

Su equipo se entrega con estas "Instrucciones de instalación", en las que se describe una instalación típica del sistema.

Pautas de montaje

Los componentes del módulo inalámbrico están alojados en un gabinete NEMA tipo 4, adecuado para uso en exteriores e interiores. Las pautas para montar la caja comprenden lo siguiente:

- Instale la caja en una estructura de soporte firme y sólida.
- La caja debe instalarse con fijaciones según NEMA 4, como mínimo, para conexiones de conductos, y debe ser accesible para realizarle mantenimiento.
- NUNCA instale el dispositivo donde haya riesgo de goteo de sustancias corrosivas en la caja.
- Proteja el dispositivo en todo momento contra el exceso de humedad, polvo, suciedad, pelusas, arenilla y vapores corrosivos.
- Instale un gabinete para maximizar el rendimiento inalámbrico. Evite colocar el gabinete dentro de espacios metálicos cerrados, y cuando sea posible, colóquelo en un área abierta.

A continuación se describen las instalaciones típicas del módulo inalámbrico. **El módulo inalámbrico puede instalarse donde resulte práctico, tanto en una ubicación en interiores como en exteriores.** Se debe poder acceder al módulo remoto para realizar mantenimiento. Analice las sugerencias o cambios de disposición con el propietario antes de comenzar el proceso de instalación del sistema.

Ejemplo de una carga de 120 V CA controlada con un módulo inalámbrico de 50 A. El módulo inalámbrico está situado cerca de las cargas.

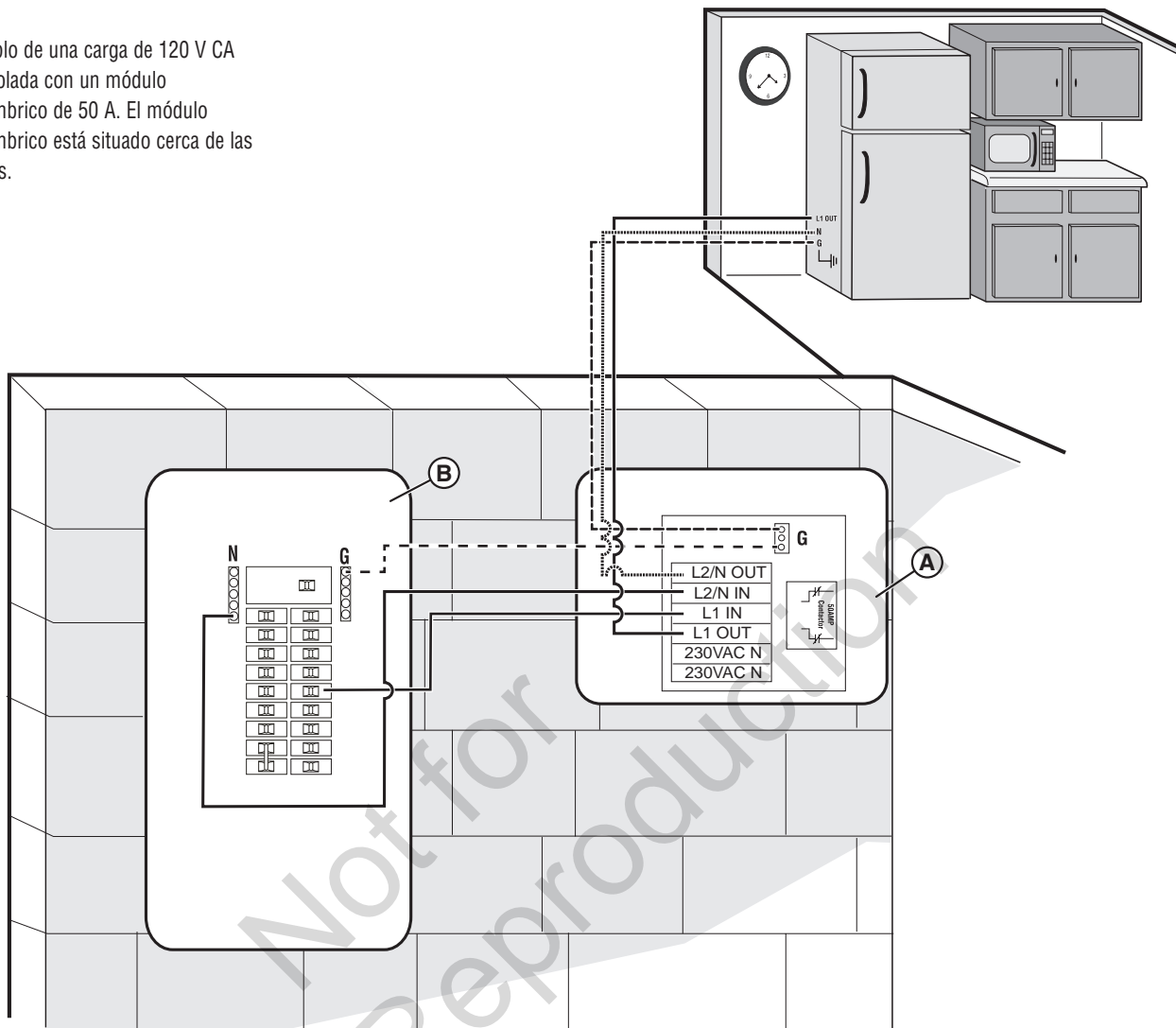

- A • Módulo inalámbrico de 50 A
- B • Panel de distribución

Ejemplo de una carga de 240 V controlada con un módulo inalámbrico de 50 A. El módulo inalámbrico está situado cerca de las cargas.

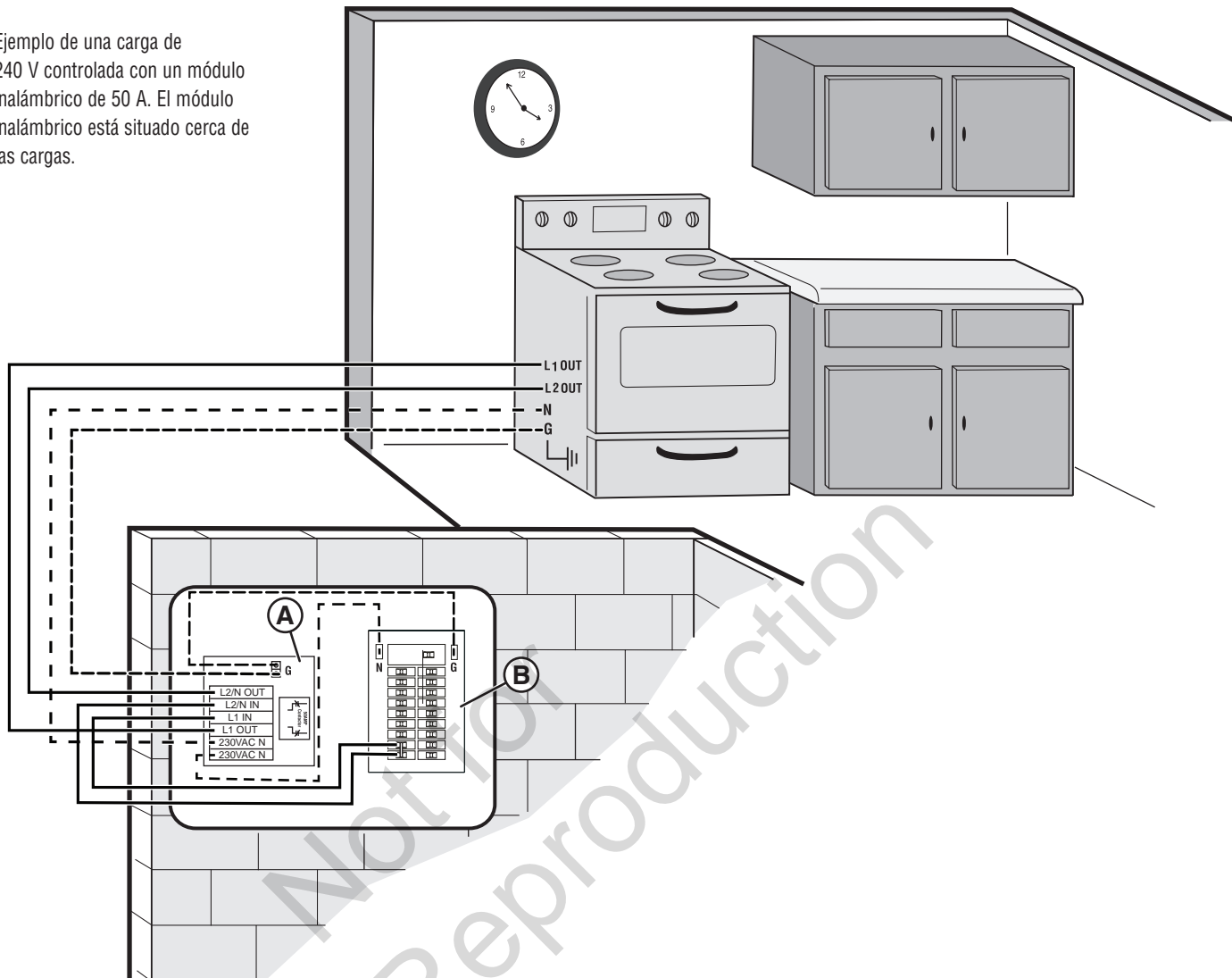

- A • Módulo inalámbrico de 50 A
- B • Panel de distribución

Interconexiones del cableado eléctrico

AVISO La instalación inadecuada puede dañar las tarjetas de circuito impreso y acortar su vida útil. La instalación de los tableros de circuitos en circuitos con corriente dañará el tablero y esto no lo cubre la garantía. SIEMPRE desconecte TODAS las fuentes de alimentación antes de realizar mantenimiento.

- Corte toda la energía antes de instalar este equipo. No hacerlo podría provocar daños internos al tablero cuando realice las conexiones eléctricas.
- APAGUE el generador.
- Corte la energía de la red pública hacia el generador de energía de emergencia y el interruptor de transferencia.

Todos los cables deben ser de tamaño adecuado y estar bien sujetos y protegidos por el conducto. Todo el cableado debe ser según las especificaciones impresas en los bloques de terminales y el conector neutral/conexión a tierra.

⚠ ADVERTENCIA Peligro de descarga eléctrica. Instalar cables de bajo y alto voltaje en el mismo conducto podría provocar la muerte, lesiones graves o daños a la propiedad.

Realice las conexiones siguientes entre el módulo inalámbrico, el dispositivo administrado y el panel de distribución principal. Use un cable para el termostato provisto por el instalador de 600 V CA y que cumpla con la versión más reciente del National Electrical Code. Aplique los factores de corrección y los cálculos de tamaño del cable que sean necesarios.

1. Ponga el disyuntor de circuito del generador en la posición APAGADO (abierto).
2. Ponga el interruptor del sistema del generador en la posición APAGADO.
3. Retire el fusible de 15 A del generador.
4. Corte la energía de la red pública hacia el generador de energía de emergencia y el interruptor de transferencia.
5. Use cable de cobre de 600 V CA o más provisto por el instalador, de un calibre adecuado para los aparatos/cargas gestionadas, a fin de completar los siguientes pasos.

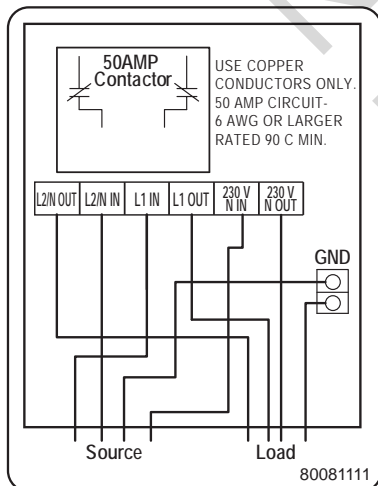

6. Para una carga/aparato de 240 V CA, localice los conductores de línea entre el panel de distribución principal y la carga/aparato gestionado. Apague los conductores de línea en los terminales "L1 IN" (A) y "L2/N IN" (B) del módulo inalámbrico.
AVISO: Si se conectan un aparato de 120 V CA al módulo inalámbrico de 50 A, se deben usar los terminales "L1 IN" y "L2/N IN". Al mismo tiempo se administrarán varias cargas conectadas.
7. Encuentre el conductor neutro entre el panel de distribución principal y la carga/aparato gestionado. Apague el conductor neutro en el terminal "230 VAC N" (C) del módulo inalámbrico.

8. Conecte el conductor de conexión a tierra del panel de distribución principal al terminal "GND" (D) del módulo remoto.
9. Localice los conductores de carga de la carga/aparato gestionado y apague los conductores de carga en los terminales "L1 OUT" (E) y "L2/N OUT" (F) del módulo inalámbrico.
10. Localice el conductor neutro de la carga/aparato gestionado y apague el conductor neutro en el terminal "230 VAC N" (C) del módulo inalámbrico.
11. Conecte el terminal "GND" (D) del módulo remoto al terminal de conexión a tierra de las cargas/aparatos gestionados.
12. Apriete las conexiones del cable del módulo inalámbrico de la siguiente manera:
Terminales GND:
14 AWG a 8 AWG: 30 a 40 pulg/lb
6 AWG a 4 AWG: 35 a 45 pulg/lb
Otros terminales: 32 a 38 pulg/lb
13. Instale el aislante transparente y ajuste los tornillos hasta el punto de contacto de la cabeza y 1/4 de giro más.
14. Aplique potencia al módulo.
15. Con el botón (G), empareje los módulos con la puerta de enlace inalámbrica. Consulte la Hoja de instrucciones de la puerta de enlace inalámbrica para este procedimiento.
16. Instale la cubierta y ajuste los tornillos para comprimir el material de la junta entre la cubierta y la carcasa.

Luces LED de estado

- H. Luz LED de potencia
Encendida: El módulo tiene potencia
- J. Luz LED del relé
Encendida: Contacto cerrado
Apagada: Contacto abierto
- K. Luz LED de falla
Encendida: Contacto atascado
Apagada: Sin falla
- L. Luz LED de la red
Encendida: Conectado a la puerta de enlace
Apagada: NO conectado a la puerta de enlace

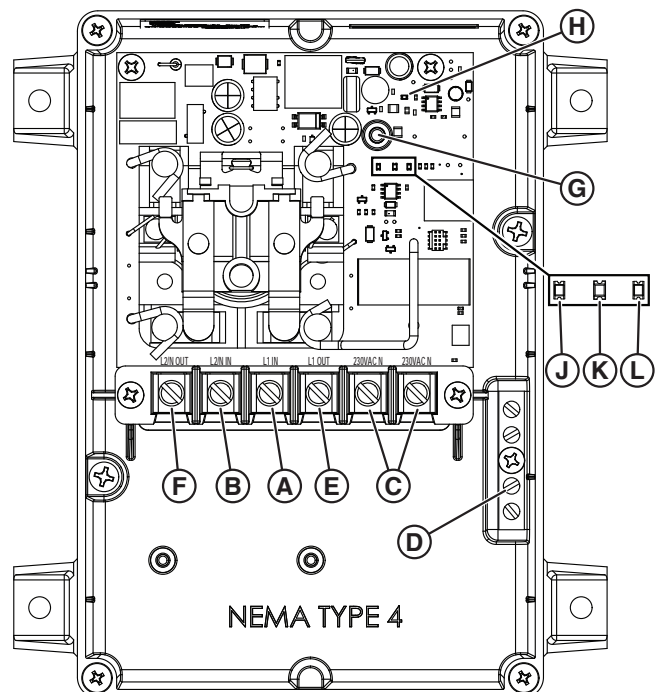

Esta página se dejó intencionalmente en blanco.

Not for
Reproduction

Esta página se dejó intencionalmente en blanco.

Not for
Reproduction

Instructions d'installation

Module sans fil de 50 A

pour utilisation avec le système de gestion de l'alimentation Amplify™

Not for
Reproduction



Conserver ces directives

Consignes de sécurité importantes

CONSERVEZ CES DIRECTIVES – Ce manuel renferme d'importantes directives qu'il faut suivre durant l'installation et l'entretien de la génératrice et des batteries.

Les symboles de sécurité et leur signification



Décharge électrique



Lire le manuel

⚠ Le symbole d'alerte de sécurité indique un risque de blessure corporelle possible. Un mot-indicateur (DANGER, AVERTISSEMENT ou ATTENTION) est utilisé avec le symbole d'alerte pour indiquer la probabilité ou la gravité du danger. Un symbole de sécurité peut être utilisé pour représenter le type de danger. Le mot-indicateur AVIS est utilisé pour faire référence aux conditions d'utilisation non associées à des dommages corporels.

⚠ **DANGER** indique un danger qui, si non évité, provoquera la mort ou des blessures graves.

⚠ **AVERTISSEMENT** indique un danger qui, si non évité, peut provoquer la mort ou des blessures graves.

⚠ **ATTENTION** indique un danger qui, si non évité, peut causer une blessure mineure ou modérée.

AVIS Traite des pratiques qui ne sont pas liées aux blessures corporelles

Le fabricant ne peut anticiper toutes les circonstances potentielles pouvant comporter un danger. Par conséquent, les avertissements figurant au présent manuel ainsi que sur les plaques et les décalques apposés sur l'unité, ne sauraient englober l'ensemble des possibilités. Si vous suivez une procédure, une méthode de travail ou une technique d'opération non spécifiquement recommandée par le fabricant, vous devez vous assurer qu'elle ne compromet ni votre sécurité, ni celle des autres. Vous devez également vous assurer que la procédure, la méthode de travail ou la technique d'utilisation que vous choisissez ne rend pas la génératrice dangereuse.

⚠ **AVERTISSEMENT** Ce produit peut vous exposer à des agents chimiques, y compris de l'huile à moteur usée, connus dans l'État de la Californie pour causer le cancer, ainsi que le monoxyde de carbone, connu dans l'État de la Californie pour causer des malformations congénitales ou des dommages à l'appareil reproducteur. Pour de plus amples renseignements, visitez www.P65Warnings.ca.gov.

⚠ **AVERTISSEMENT** Risque de chocs électriques. L'installation des fils de basse et de haute tension dans le même conduit peut entraîner la mort, des blessures graves et des dommages matériels.

- Ne fixez pas les fils de basse et de haute tension dans le même conduit, sauf si la valeur nominale de l'isolation de TOUS les fils est de 600 V. Consultez le NEC pour plus de renseignements.

⚠ **AVERTISSEMENT** L'équipement contient une haute tension qui pourrait provoquer une électrocution entraînant la mort ou des blessures graves.

- En dépit de la conception sécuritaire du système, le fait d'opérer l'équipement de façon imprudente, de ne pas l'entretenir ou d'être négligent peut causer la mort ou des blessures graves.

⚠ **AVERTISSEMENT** Le fait de ne pas mettre correctement l'équipement à la masse pourrait provoquer une électrocution mortelle ou de graves blessures.



- Ne touchez pas aux fils dénudés.
- N'utilisez pas l'équipement si le câblage est usé, effiloché, dénudé ou autrement endommagé.
- Ne manipulez pas les cordons électriques les pieds dans l'eau ou les pieds nus ou lorsque les mains ou les pieds sont mouillés.
- Si vous devez travailler autour d'une unité alors qu'elle est en marche, placez-vous sur une surface sèche isolée afin de réduire les risques d'électrocution.
- Ne laissez pas les personnes non qualifiées ni des enfants utiliser ou assurer un entretien de l'équipement.
- En cas d'accident causé par une électrocution, mettez immédiatement toute source d'alimentation électrique hors tension et communiquez avec les autorités locales. Éviter tout contact direct avec la victime.

AVIS Le traitement inadéquat de l'équipement peut l'endommager et réduire sa durée de vie utile.

- N'utilisez l'équipement qu'aux fins prévues.
- Si vous avez des questions à propos de l'utilisation prévue de cet appareil, consultez votre détaillant ou communiquez avec Briggs & Stratton Power Products.
- N'exposez pas l'équipement à l'humidité excessive, à la poussière, à la saleté ou aux vapeurs corrosives.
- Demeurez alerte en tout temps lorsque vous travaillez sur cet équipement. Ne travaillez jamais sur l'équipement si vous êtes fatigué physiquement ou mentalement.
- Si les appareils branchés surchauffent, éteignez-les et mettez leur disjoncteur ou fusible hors tension.

AVIS Information pour l'utilisateur de la FCC Partie 15

Au titre de la partie 15.21 des règlements de la FCC, nous vous avertissons que tout changement ou que toute modification que Briggs and Stratton n'a pas approuvé expressément pourrait annuler votre autorité d'utiliser cet appareil.

Ces dispositifs se conformeNT à la section 15 du règlement de la FCC. Le fonctionnement est assujéti aux deux conditions suivantes : (1) Ce dispositif ne doit pas générer d'interférences nuisibles, et (2) ce dispositif doit accepter toute interférence qui peut causer un fonctionnement non désiré.

Cet équipement a été testé et déclaré conforme aux limites d'interférences relatives aux appareils numériques de Classe B de la section 15 du règlement de la FCC. Ces limites sont élaborés dans le but de fournir une protection raisonnable contre les interférences nuisibles dans une installation résidentielle. Cet équipement génère, utilise et émet des radiofréquences et peut causer des interférences nuisibles aux communications radio lorsqu'il n'est pas installé et utilisé conformément à ces directives. Cependant, nous ne pouvons pas vous garantir que des interférences ne se produiront pas dans certaines installations. Si cet équipement cause des interférences nuisibles à la réception de la radio ou de la télévision, ce qui peut être déterminé en allumant et éteignant l'équipement, essayez d'éliminer ces interférences en effectuant une ou plusieurs des mesures suivantes :

- Réorientez ou déplacez l'antenne réceptrice.
- Augmentez la distance entre l'équipement et le récepteur.
- Ne branchez pas l'équipement sur une prise du même circuit sur lequel est branché le récepteur.
- Communiquez avec le concessionnaire ou un technicien spécialiste des radios et télévisions pour obtenir de l'aide.

AVIS Information pour l'utilisateur de IC

Ce dispositif est conforme au cahier des RSS pour les appareils radio exempts de licence. Le fonctionnement est assujéti aux deux conditions suivantes :

- (1) Ce dispositif pourrait ne pas causer d'interférences; et
- (2) Ce dispositif ne doit pas générer d'interférences, incluant les interférences pouvant causer un fonctionnement non désiré.

Comment nous joindre

Vous n'aurez jamais à chercher bien loin pour trouver un centre de soutien et service pour votre génératrice. Consultez les Pages Jaunes. Il y a plusieurs détaillants de service agréés partout dans le monde qui fournissent des services de qualité. Vous pouvez aussi communiquer avec le Service technique par téléphone au **800 732-2989** de 8 h à 17 h, heure du centre, ou cliquer sur Outil de recherche d'un détaillant sur www.briggsandstratton.com pour obtenir une liste des détaillants agréés.

Description de l'équipement

Ce module sans fil de 50 A est conçu pour gérer les charges des appareils électriques qui lui sont raccordés en fonction d'un réglage de priorité défini par l'utilisateur. Ce dispositif ne fonctionnera que de concert avec une passerelle sans fil Amplify™. Ce dispositif commande 120 V ou 240 V, des pôles unipolaires ou bipolaires, des charges c.a. jusqu'à 50 ampères. L'état du relais de 50 A est normalement ouvert. Le module sans fil est logé dans un boîtier NEMA 4 qui peut être utilisé tant à l'intérieur qu'à l'extérieur et il est câblé en série au(x) dispositif(s) géré(s) au moyen de techniques de main-d'œuvre standards et en conformité avec les codes en vigueur.

Nous nous sommes efforcés de fournir dans ces instructions des informations exactes et à jour. Toutefois, le fabricant se réserve le droit de changer, de modifier ou encore d'améliorer ces instructions ou le système en tout temps sans préavis. Pour des informations supplémentaires concernant le module sans fil, téléphonez au 800 743-4115 entre 8 et 17 h, heure normale du centre.

Spécifications du produit

Charge de courant nominale maximale*

(à 25 °C/77 °F)	50 A
Tension nominale c.a.....	240 volts
Capacité en CV	2
Pôles	2
Fréquence	60 Hz
Plage d'utilisation normale.....	De -20 °F (-28,8 °C) à 104 °F (40 °C)
Poids	4,4 lb (2 kg)

* Ce dispositif est listé auprès de UL (Underwriters Laboratories).

Veillez fournir les renseignements suivants et conserver votre reçu pour vous aider dans l'identification de l'appareil lors de vos prochains achats d'équipement.

Numéro de modèle _____

Révision _____

Numéro de série _____

Date d'achat _____

Vérification de la livraison

Après avoir ouvert le carton, examinez avec soin le boîtier du module sans fil à la recherche de dommages potentiels subis durant l'expédition. Les pièces manquantes ou endommagées ne sont pas garanties.

Contenu de l'envoi :

- Module sans fil de 50 A
- Instructions d'installation

Fourni par l'installateur :

- Conduit et fil de branchement
- Divers outils/équipements spécialisés

Installation

Seuls des professionnels spécialisés en électricité autorisés devraient procéder à l'installation de ce système. Toute installation doit être conforme à l'ensemble des codes et des normes de l'industrie, ainsi qu'aux règlements applicables. Si l'installation du système n'est pas effectuée par un professionnel en électricité certifié, la garantie sera ANNULÉE.

Votre équipement est fourni avec des « instructions d'installation » qui décrivent une installation de système type.

Directives d'assemblage

Les composants du module sans fil sont contenus dans un boîtier NEMA de Type 4 qui peut être utilisé tant à l'intérieur qu'à l'extérieur. Les directives d'assemblage du boîtier comprennent des informations à propos de ce qui suit :

- Installez le boîtier sur une structure portante ferme et robuste.
- Le boîtier doit être installé avec la quincaillerie de raccordement de conduits cotée au minimum NEMA 4 et doit être accessible pour l'entretien.
- N'installez jamais le dispositif dans un endroit où une substance corrosive pourrait s'infiltrer.
- Protégez le dispositif en tout temps contre l'humidité, les poussières, les saletés, les peluches, le gravier et les vapeurs corrosives.
- Installez un boîtier pour maximiser la performance sans fil. Évitez de monter le boîtier dans des espaces métalliques restreints. Dans la mesure du possible, montez le boîtier dans

un espace ouvert.

Nous présentons ci-dessous des installations types du module sans fil. **Le module sans fil peut être installé à n'importe quel endroit pratique, à l'intérieur ou à l'extérieur.** Le module sans fil doit être accessible pour l'entretien. Discutez des suggestions/changements de

Exemple d'une charge de 120 V c.a.
gérée par un module sans fil de 50 A.
Le module sans fil se trouve près des
charges.

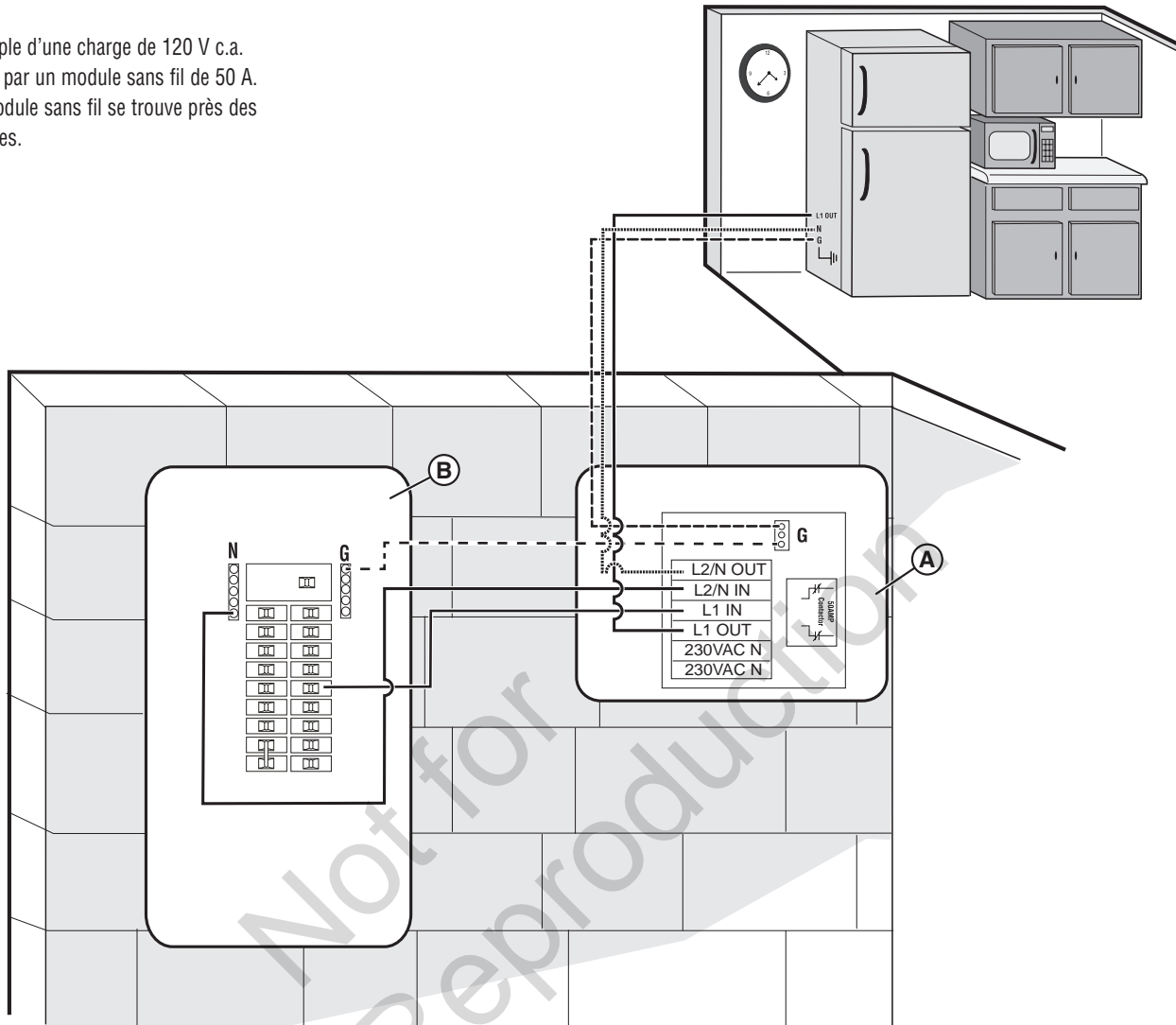

disposition avec le propriétaire avant d'entamer le processus d'installation du système.

A • Module sans fil de 50 A

B • Panneau de distribution

Exemple d'une charge de 240 V c.a.
gérée par un module sans fil de
50 A. Le module sans fil se trouve
près des charges.

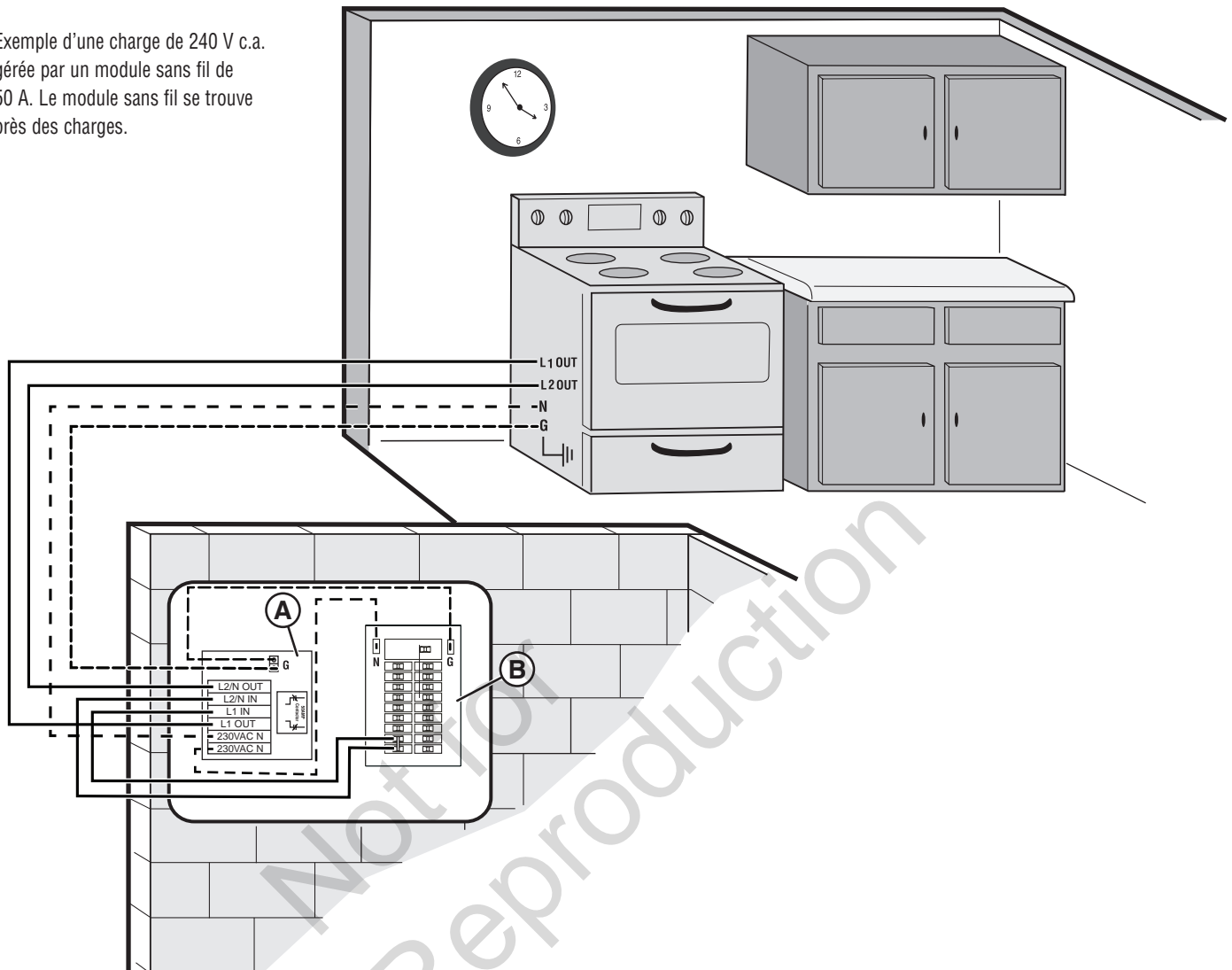

- A • Module sans fil de 50 A
- B • Panneau de distribution

Interconnexions du câblage d'alimentation

AVIS Une installation inadéquate peut causer des dommages aux cartes de circuit et réduire leur durée de vie utile. L'installation de cartes de circuit imprimé dans des circuits alimentés causera des dommages à la carte et n'est pas couverte par la garantie. Débranchez TOUJOURS TOUTES les sources d'alimentation électrique avant l'entretien.

- Retirez toutes les sources d'alimentation avant d'installer l'équipement. La négligence de suivre cette consigne pourrait causer des dommages internes à la carte lors de l'établissement des raccords électriques.
- Placez le commutateur de la génératrice à la position ARRÊT.
- Fermez l'alimentation de service à la génératrice de secours et au commutateur de transfert.

Tout le câblage doit être de la bonne dimension, soutenu convenablement et protégé par un conduit. Tout le câblage doit être effectué selon les spécifications imprimées sur les blocs de raccordement et le raccord neutre/de mise à la terre.

AVERTISSEMENT Risque de chocs électriques. L'installation des fils de basse et de haute tension dans le même conduit peut entraîner la mort, des blessures graves et des dommages matériels.

Effectuez les raccords suivants entre le module sans fil, le dispositif géré et le panneau d'alimentation principal. Utilisez du fil 600 V c.a. ou plus fourni par l'installateur conforme à la dernière version du National Electrical Code. Appliquez les facteurs de correction nécessaires et les calculs de grosseurs de fils.

- Réglez le disjoncteur de la génératrice à la position ARRÊT (ouverte).
- Réglez l'interrupteur de la génératrice à la position ARRÊT.
- Retirez le fusible de 15 A de la génératrice.
- Fermez l'alimentation de service à la génératrice de secours et au commutateur de transfert.
- Utilisez un fil en cuivre de 600 V c.a. ou plus du calibre approprié fourni par l'installateur pour les appareils électriques/charges géré(e) s pour effectuer les étapes suivantes.

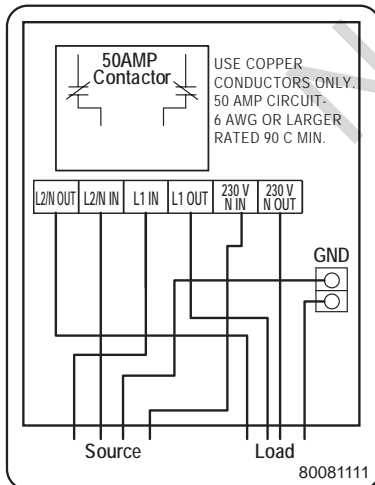

- Pour un appareil électrique/une charge de 240 V c.a., repérez les conducteurs de ligne entre le panneau de distribution principal et l'appareil électrique ou la charge gérée. Embotez les conducteurs de ligne dans les bornes « L1 IN » (A) et « L2/N IN » (B) du module sans fil.
AVIS : Si un appareil électrique de 120 V c.a. est raccordé au module sans fil de 50 A, les bornes « L1 IN » et « L2/N IN » doivent être utilisées. De multiples charges raccordées seront gérées en même temps.
- Repérez le conducteur neutre entre le panneau de distribution principal et l'appareil électrique ou la charge gérée. Embotez le conducteur neutre dans le terminal « 230VAC N » (C) du module sans fil.

- Raccordez le conducteur de mise à la terre du panneau de distribution principal au terminal « GND » (D) du module sans fil.
- Repérez les conducteurs de charge de l'appareil électrique ou de la charge gérée et embotez les conducteurs de charge dans les bornes « L1 OUT » (E) et « L2/N OUT » (F) du module sans fil.
- Repérez le conducteur neutre de l'appareil électrique ou de la charge gérée et embotez le conducteur neutre dans la borne « 230VAC N » (C) du module sans fil.
- Raccordez la borne « GND » (D) du module sans fil à la borne de mise à la terre des appareils électriques ou des charges gérées.
- Réglez le couple des raccords des fils du module sans fil ainsi :
Bornes de GND :
14 AWG à 8 AWG - 30 à 40 po/lb
6 AWG à 4 AWG - 35 à 45 po/lb
Autres bornes - 32 à 38 po/lb
- Installez l'isolant transparent et serrez les vis jusqu'à ce qu'il y ait contact à la tête plus 1/4 tour.
- Alimentez le module.
- Au moyen du bouton (G), appariez les modules à la passerelle sans fil. Consultez le feuillet d'instruction sur la passerelle sans fil pour cette procédure.
- Installez le couvercle et serrez les vis pour comprimer le matériau du joint d'étanchéité entre le couvercle et le boîtier.

DEL d'état

- H.** DEL d'alimentation
Marche : Le module est alimenté
- J.** DEL de relais
Marche : Contact fermé
Arrêt : Contact ouvert
- K.** DEL de défaillance
Marche : Contact coincé
Arrêt : Aucune défaillance
- L.** DEL de réseau
Marche : Connecté à la passerelle
Arrêt : NON connecté à la passerelle

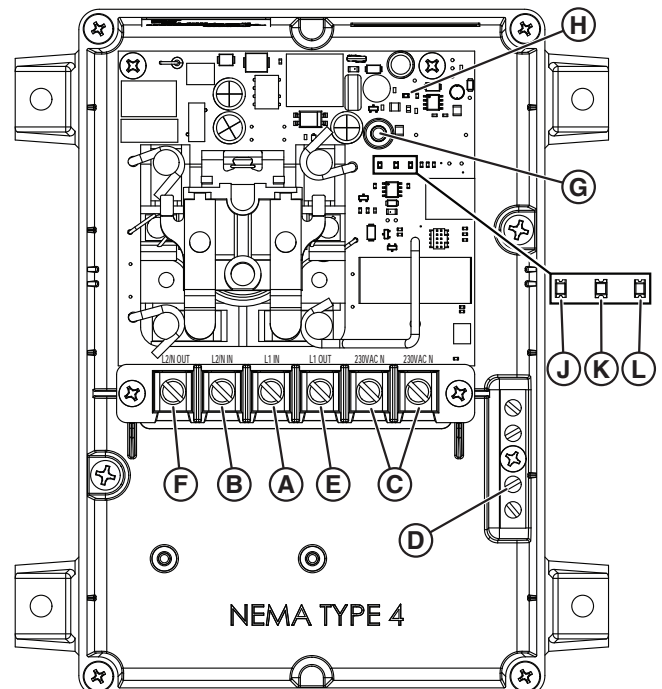

Cette page a été laissée en blanc intentionnellement.

Not for
Reproduction

Cette page a été laissée en blanc intentionnellement.

Not for
Reproduction